

VIS OSS DIN KREATIVE MAGI

Vi ønsker å se hva du lager og følge deg på din kreative reise. Del alt med oss på Instagram ved å bruke hashtaggen #selfmadecreators

Self made®

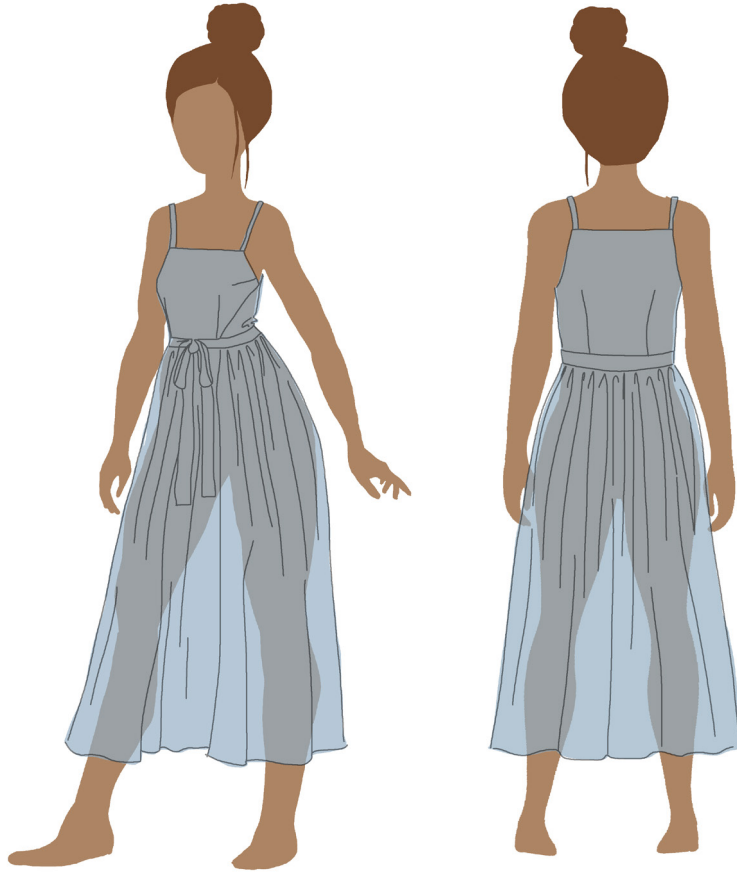

Dette mønsteret inneholder:



2023 WINNER

**EUROPEAN
PRODUCT
DESIGN
AWARD™**

KJOLE MED STROPPER OG OMSLAGS-DETALJE

Str.: **34**

Nr.: **23183**

Printet info på mønsterdeler

Visuell syveiledning

Egnet til: Lette metervarer

Lang, sommerfin kjole med tynne stropper og knytebånd. Den unike omslags-detaljen skaper en vakker grafisk effekt på siden, mens rynkene nederst gir en subtil volum. Vi anbefaler å sy i viskose, poplin, lett lin eller chambray.

NIVÅ:

Nybegynner

LETT ØVET

Øvet

Erfaren

PRODUKTMÅL:



Str.	34	36	38	40	42	44	46
Lengde	136	136	136	137	137	137	137

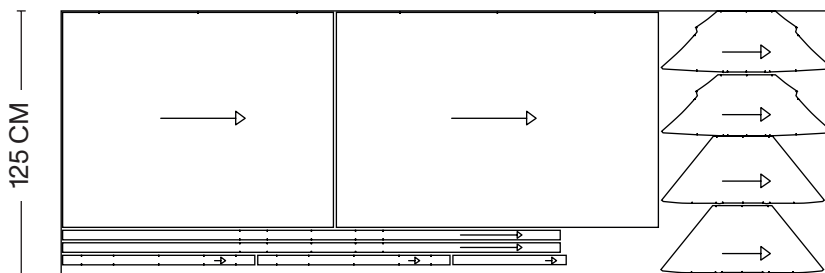

Selfmade®-mønstre

Visste du at vi utvikler og produserer alle mønstrene våre selv ved kontoret vårt i Danmark? Hver sesong publiserer vi en ny kolleksjon med trendy mønstre. Alle symønstrene er klippet ut av non-woven mønstervlies (inkludert sømmonn), og de kan brukes igjen og igjen.

Ganske kult, ikke sant?

Slik bruker du et

Selfmade® mønster



Riv mønsteret ut av arket



Følg veiledningen



Klipp prosjektet ditt



Sy prosjektet ditt



Har du spørsmål?
Ring vår kundeservice,
800 62 688
eller spør i butikk



Elsk prosjektet for alltid

Symboler du kan møte på mønsteret ditt



Trådretning:

Plasser pilen parallelt med den vevede stoffkanten/jarekanten.



Brettelinje:

Mønsterdelen kan ev. legges til brett på stoffet.



Sylinje:

De linjene hvor du skal sy (f.eks. innsnitt) eller brett.

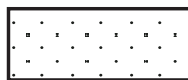

Innlegg/vlies:

Mønsterdel som krever innlegg/vlies.



Rynkes:

Sy rynketråd i sømrommet. Du kan sy det på maskinen med lange sting eller for hånd med tråklesting.



Knapp- og knapphullsplassering:

Plasser knapp i midten av knapphull eller i enden av knapphull. Sy knapphullslengden ift. knappens størrelse.



Hakk:

Klipp inn i sømrommet (ikke klipp lenger enn hakkets dybde). Plasser hakk over hakk/søm ved sammensyng.



Sømtall:

Sylinjer som skal syes sammen, har det samme sømtallet. Det er vist i parentes på mønsterets sømromslinje og i syveiledningen.

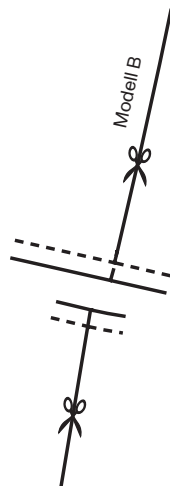

Saks:

Viser hvor du ev. skal klippe i stoffet til en splitt, eller at mønsterdelen kan deles i flere modellengder.

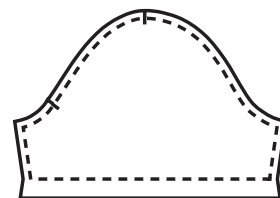

Sømrom:

Viser sømbredden som delene skal syes sammen eller brettens med. Husk å overholde sømrommet for å oppnå det best mulige resultatet.

Symboler du kan møte i "Slik syr du din modell"



Rettsiden

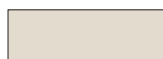

Vrangsiden



Overlock/sikksakk:

Viser hvilken sømkant som skal overlockes/sikksakkes.



Klipp:

Viser hvor du skal klippe av/inn i stoffet.



Press:

Press sømmen eller kanten flat ved å føre strykejernet rykkvis bortover sømmen.

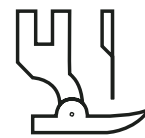

Sy:

Indikerer den søm/stikning du skal sy.

Dette Selfmade® symønsteret inneholder:

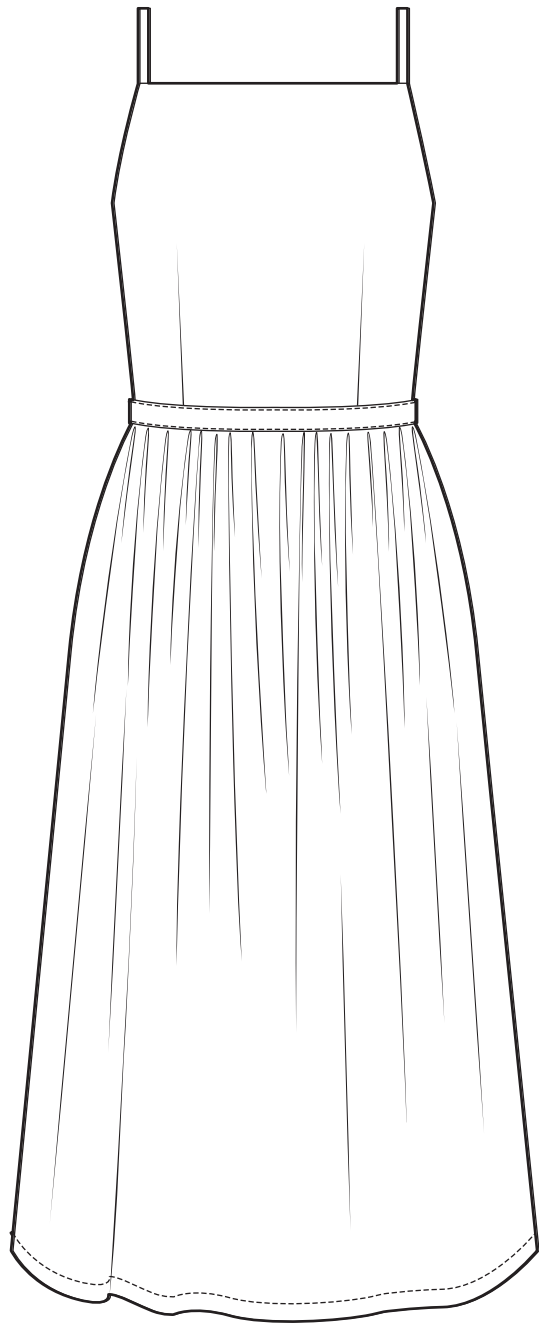
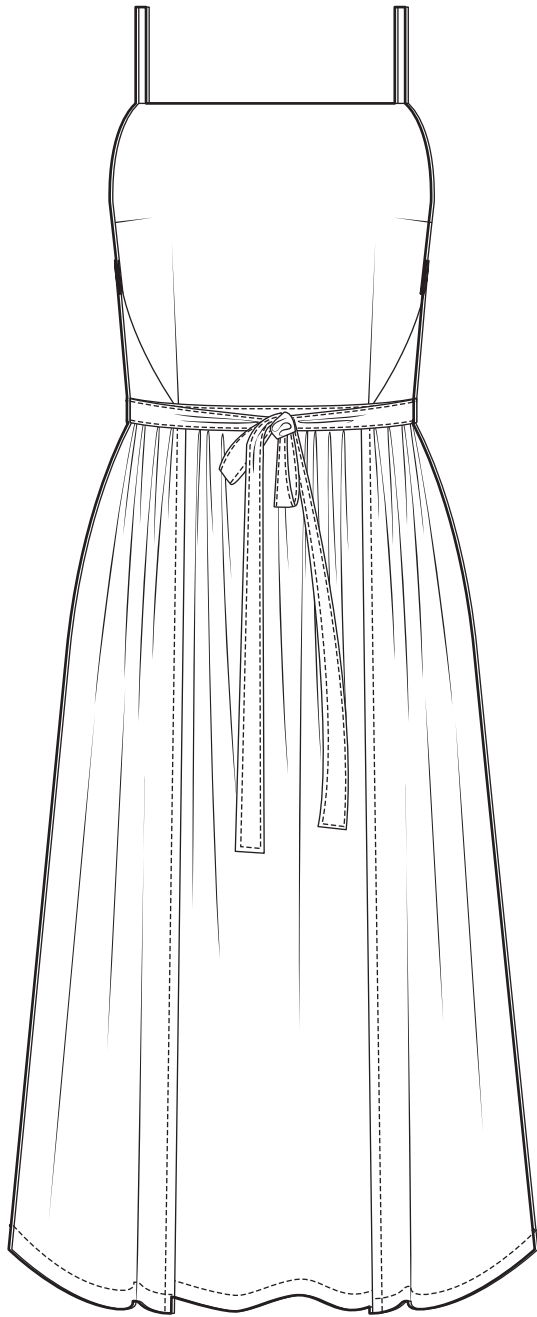

TRINN 1

SLIK KLIPPER DU

- Plasser delene på rettsiden av stoffet som vist på tegningene under. Det er viktig at trådretingen på mønsterdelene ligger parallelt med stoffets kant (jarekant), og at pilene på trådretingene peker samme vei.
- Tegn ev. opp delene med kritt eller markeringspenn, eller fest dem med knappenåler (bruk aldri blyant eller kulepenn).
- Husk å tegne høyre- og venstredeler hvor det er angitt. Du finner den ene delen på mønsterarket, og skal snu den for å få den speilvendte delen. Den speilvendte delen er vist på tegningene under med en stiplet linje.
- Klipp ut delene med en skarp saks som kun brukes til stoff. Hvis du også bruker saksen til papir, blir den sløv. Det er viktig at du klipper nøyaktig langs kanten av mønsteret.
- Innvendige markeringer og sylinjer skal du markere på vrangsidene med kritt eller markeringspenn.
- De små hakkene i sømmene skal du markere ved å klippe et lite hakk (2 mm), eller tegne med kritt eller markeringspenn.

DU SKAL KLIPPE FØLGENDE DELER

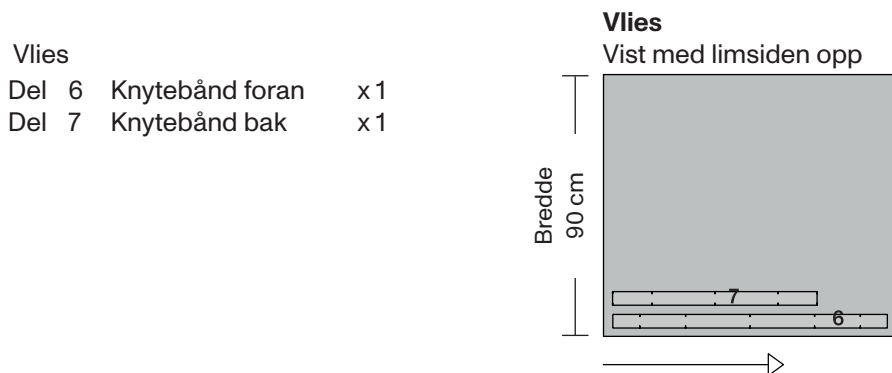
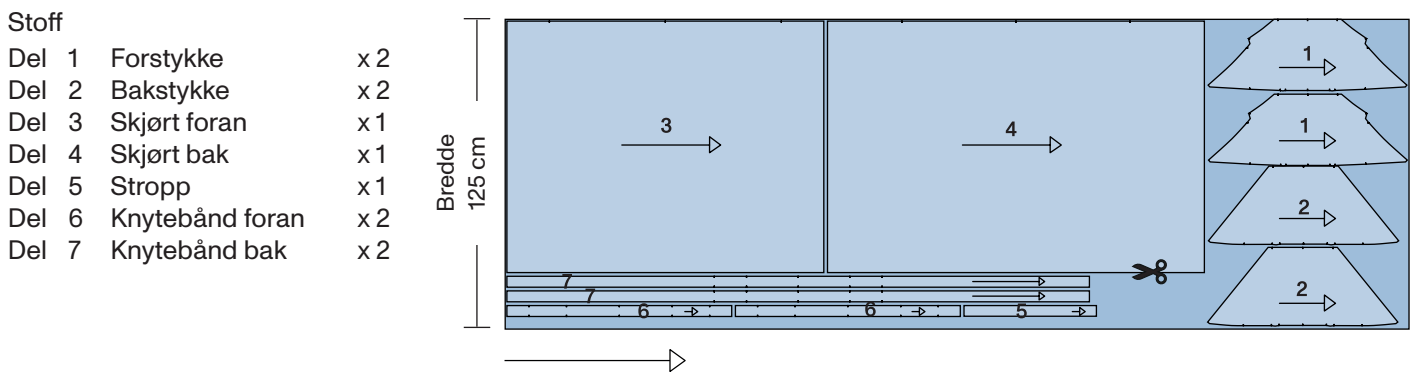

Merk:

Tilføy kun vlies mellom hakkene på knytebåndet bak, del 7.

#1

Å bruke vlies i modellen din er viktig for å stabilisere stoffet og bevare passformen - for eksempel i halskanten, på krager og mansjetter eller på forstykket på en jakke.

#2

Vi anbefaler at du presser vlies på vrangsidan av de delene eller områdene som er markert med prikker på mønsterarket.

#3

Det er viktig at du velger en vlieskvalitet som passer til det stoffet du har valgt til prosjektet ditt. Hvis du er i tvil, velger du heller en lett kvalitet fremfor en kraftig. Det er også viktig å overholde stryketiden og temperaturen som er angitt på vliesen, ellers risikerer du at vliesen løsner i vask. Sørg også for at stoffet ditt tåler samme temperatur som vliesen krever.

#4

Følg alltid anvisningen på vliesen, som du finner på Selfmade.com - eller spør personalet i en av våre butikker.

VLIES

TIL LETTE KVALITETER

Hvis du bruker stoff i lette kvaliteter, kan det være en fordel å presse vliesen på stoffet før du klipper ut delene etter symønsteret. Det gjør du først ved å klipp et stykke stoff som er stort nok til at mønsterdelen kan ligge oppå. Så klipper du et stykke vlies som er litt mindre enn stoffet – og så presser du vliesen på vrangsidan av stoffet. Legg mønsterdelen på rettsiden av stoffet, og klipp til slutt ut delen.

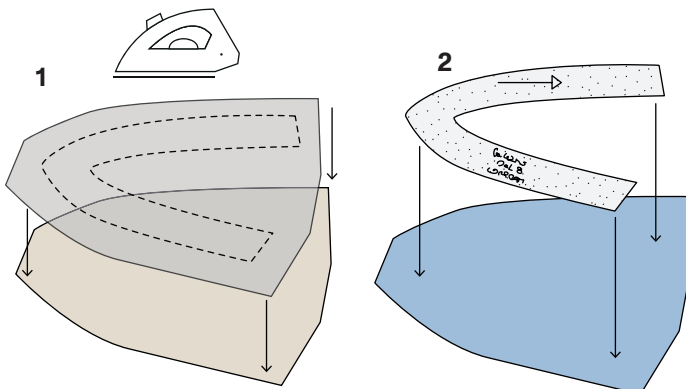

Limsiden på vlies mot stoffets vrangside

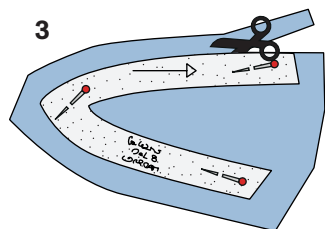

VLIES

TIL MIDDELS OG KRAFTIGE KVALITETER

Hvis du bruker middels og kraftige stoffer, kan du velge å klippe ut mønsterdelen i både stoff og vlies og deretter presse vliesen på vrangsidan av stoffet. Legg ev. et stykke mønsterpapir under stoffet og over vliesdelen før du presser vliesen på. Da unngår du å få lim på strykebrettet og strykejernet.

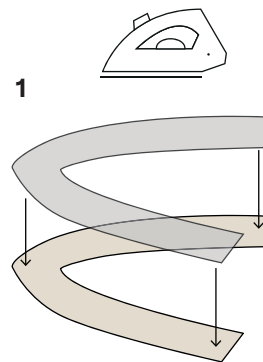

Limsiden på vlies mot stoffets vrangside

TRINN 2

SLIK SYR DU

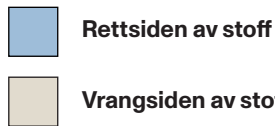

1. Sy stropper

- Stryk vlies formbånd på stroppen.
- Brett stroppen på langs og sy 1 cm fra den rå kanten.
- Snu rettsiden ut med en rouleau-vender.
- Press stroppen.
- Klipp 2 stropper i henhold til målene i diagrammet.

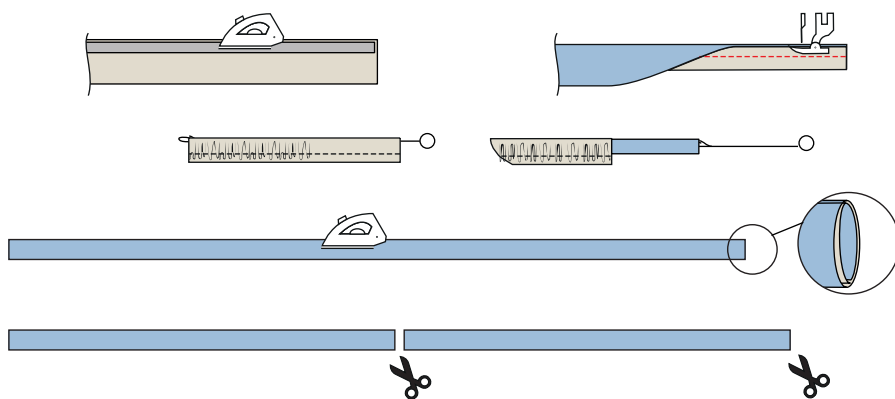

Merk:

Press sømmen fra hverandre før du vranger stroppen.

Dette gjør det enklere å presse den ferdige stroppen og gir deg et flottere resultat.

Stropper inkl. sømmonn

Str.	34	36	38	40	42	44	46
cm	26	26	26	27	27	27	27

2. Sy brystinnsnitt

- Brett forstykket slik at de 2 sylinjene ligger over hverandre.
- Sy brystinnsnittet etter den stiplede linjen.
- Press innsnittet oppover.
- Press fra vrangsiden.
- Sy brystinnsnittet på det andre forstykket på samme måte.

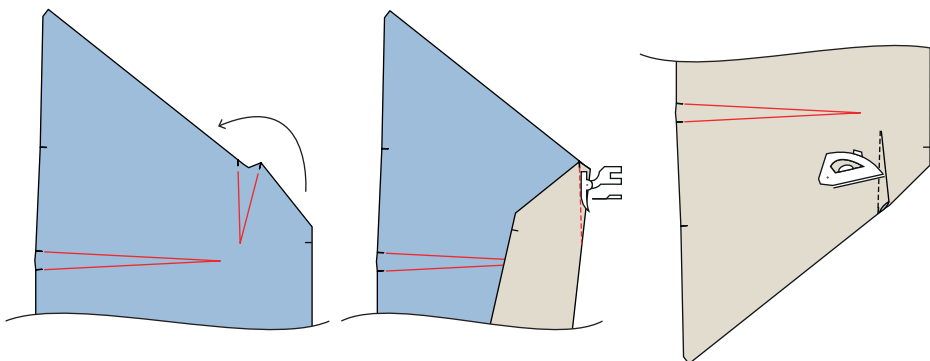

3. Sy midjeinnsnitt

- Brett forstykket slik at de 2 sylinjene ligger over hverandre.
- Sy midjeinnsnittet langs den stiplede linjen.
- Press innsnittet mot midten.
- Press fra vrangsiden.
- Sy midjeinnsnittet på det andre forstykket på samme måte.

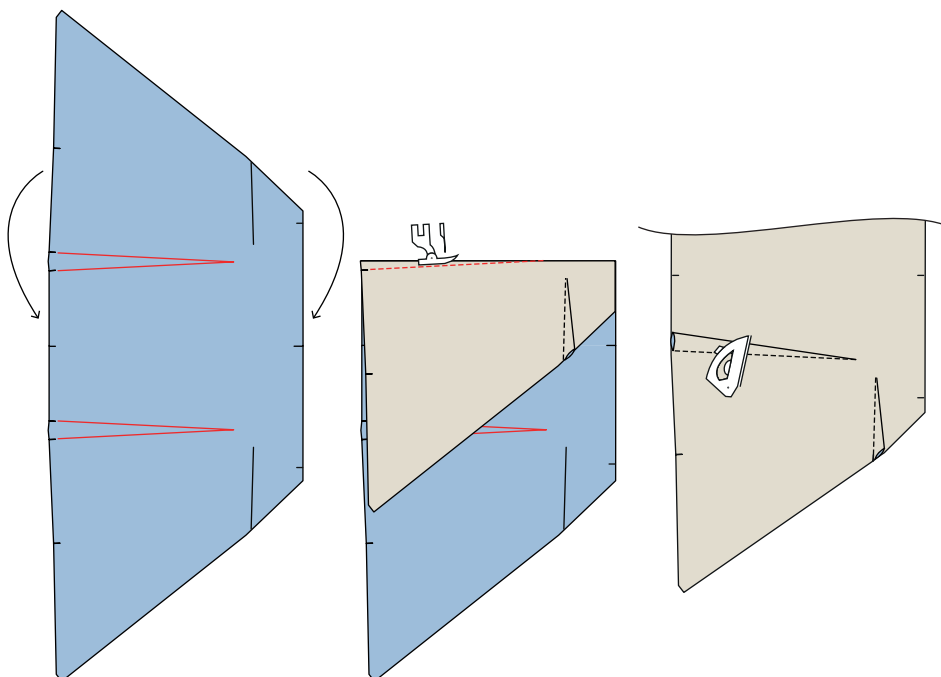

3. Sy midjeinnsnitt (fortsett)

- Brett bakstykket slik at de 2 sylinjene ligger over hverandre.
- Sy midjeinnsnittet langs den stiplede linjen.
- Press innsnittet mot midten.
- Press fra vrangsidene.
- Sy midjeinnsnittet på det andre bakstykket på samme måte.

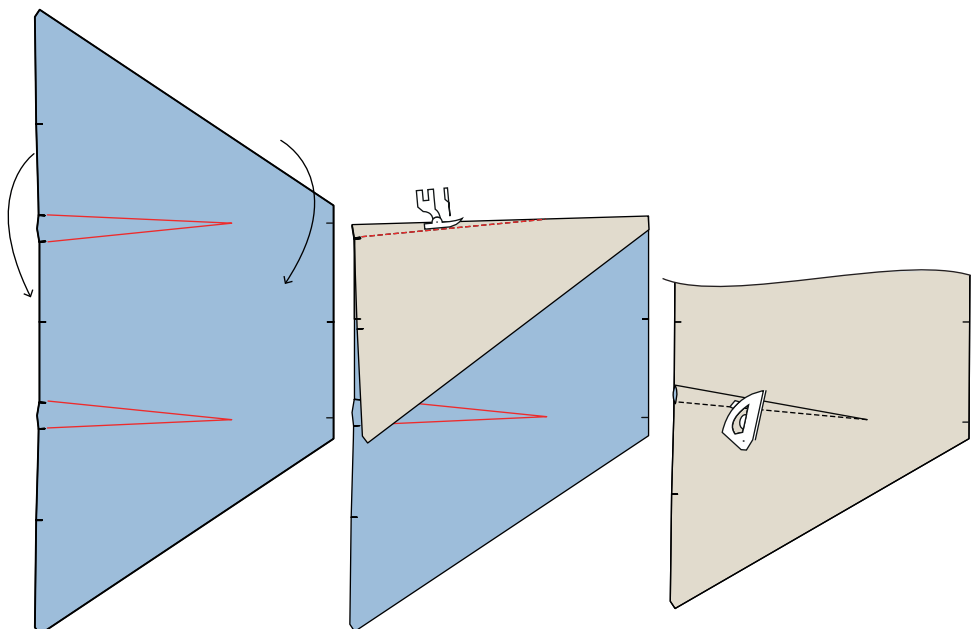

4. Stryk vlies forbånd på sidesømmen

- Mål den nøyaktige lengden på mønsterdelens sidesømmer og klipp vlies forbåndet i samme lengde.
- Stryk vlies forbåndet på sidesømmene på det ene for- og bakstykket (disse er nå de indre for- og bakstykkene). Når du stryker, må du passe på at den skrå sidesømmen presses sammen slik at den passer til lengden på vlies forbåndet.

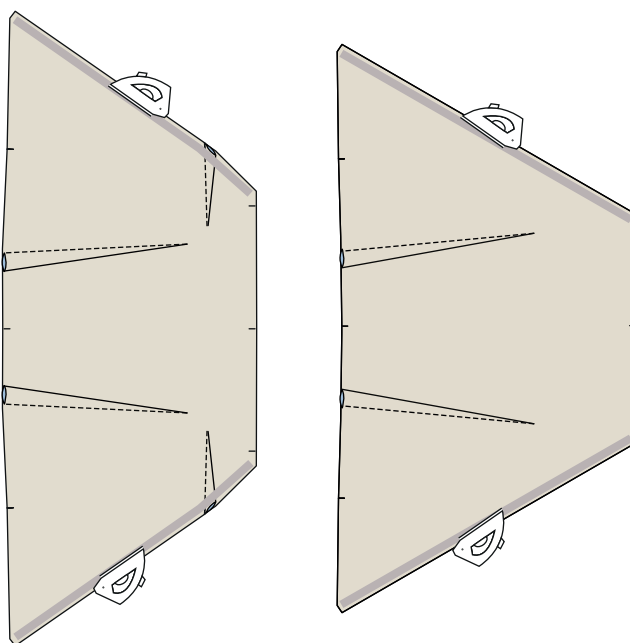

Merk:

Plasser vlies forbåndet ca. 5 mm inn over sylinjen. Bruk av vlies forbånd på en skrå eller buet søm stabiliserer sømmen slik at den ikke mister formen når du syr den.

5. Sy stropper på forstykket

- Plasser stroppene ved hakk på det ene forstykket og sy dem fast 0,5 cm fra kanten.

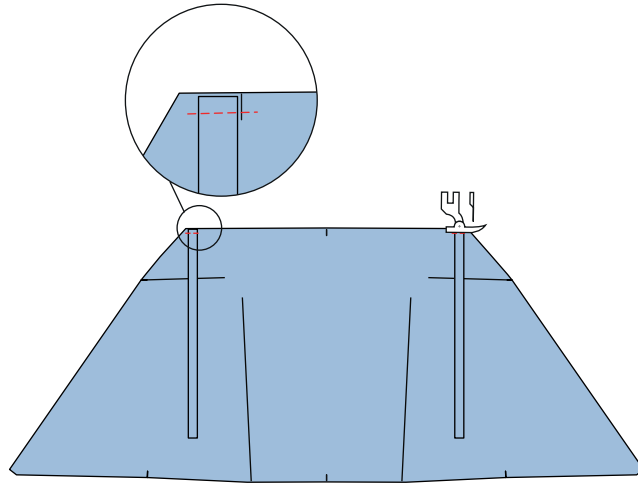

6. Sy forstykkene sammen

- Legg de to forstykkene med rettsidene mot hverandre.
- Sy sammen, med stroppene imellom. Sy med det indre forstykket øverst.
- Klipp av hjørnet.
- Press sømme fra hverandre.
- Snu rettsiden ut og press kanten.
- Det indre forstykket må ikke være synlig fra rettsiden.
- Sy sammen i den nederste kanten, 0,5 cm fra kanten.



Merk:

For å sikre at sidesømmen ligger pent på den ferdige kjolen, er det viktig at du ikke strekker sømme når du syr.

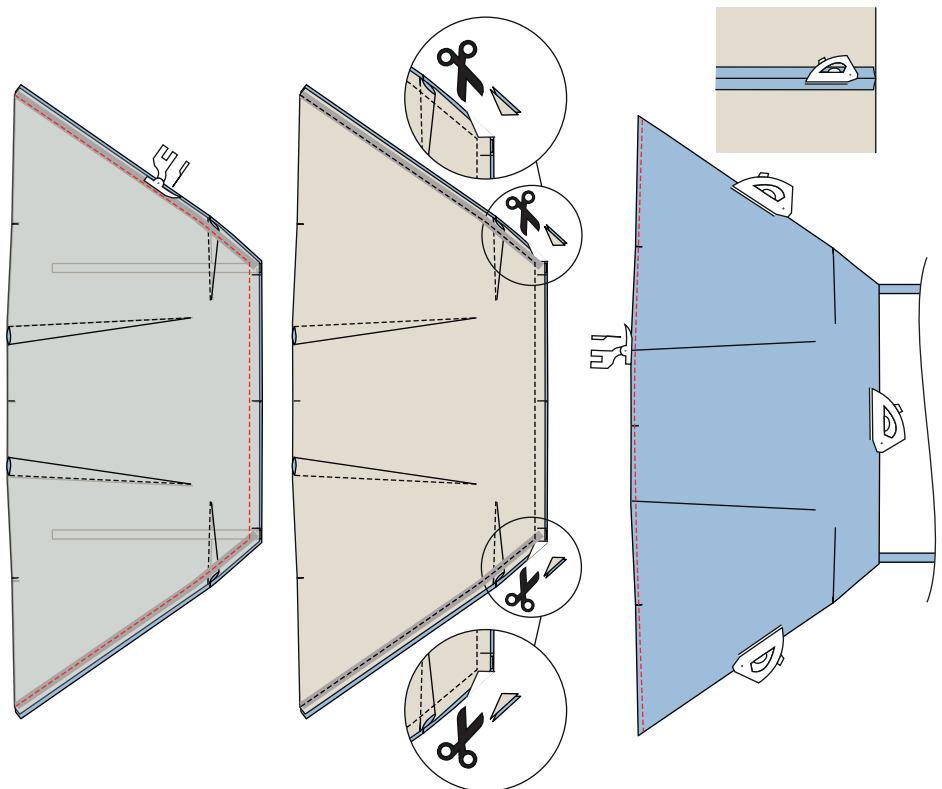

7. Sy stroppene på bakstykket

- Plasser stroppene ved hakk på det ene bakstykket og sy dem fast 0,5 cm fra kanten.

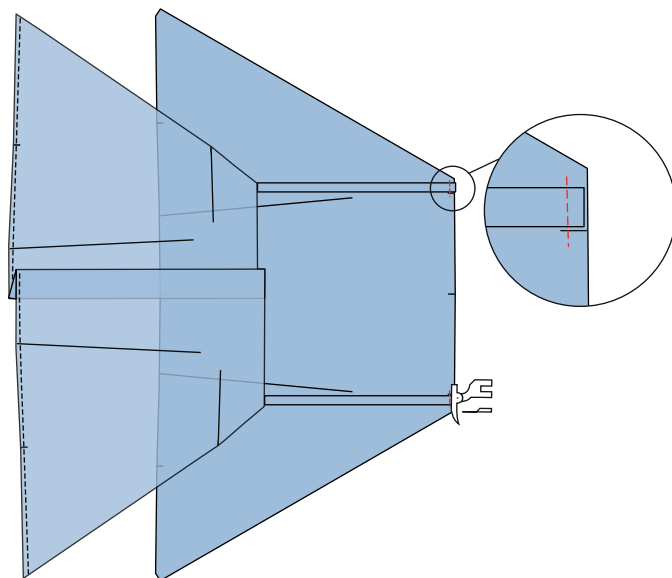

8. Sy sammen bakstykkene

- Legg de 2 bakstykkene med rettsidene mot hverandre.
- Sy sammen, med stroppene imellom. Sy med det indre bakstykket øverst.
- Klipp av hjørnet.
- Press sømmen fra hverandre.



Merk:

For å sikre at sidesømmen ligger pent på den ferdige kjolen, er det viktig at du ikke strekker sømmen når du syr.

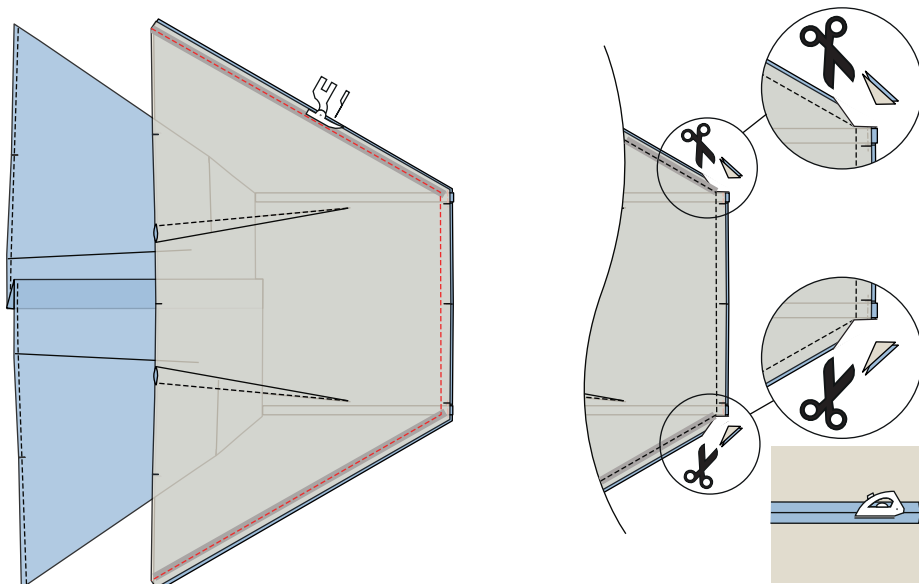

- Snu rettsiden ut og press kanten. Det indre bakstykket må ikke være synlig fra rettsiden.
- Sy sammen i den nederste kanten, 0,5 cm fra kanten.

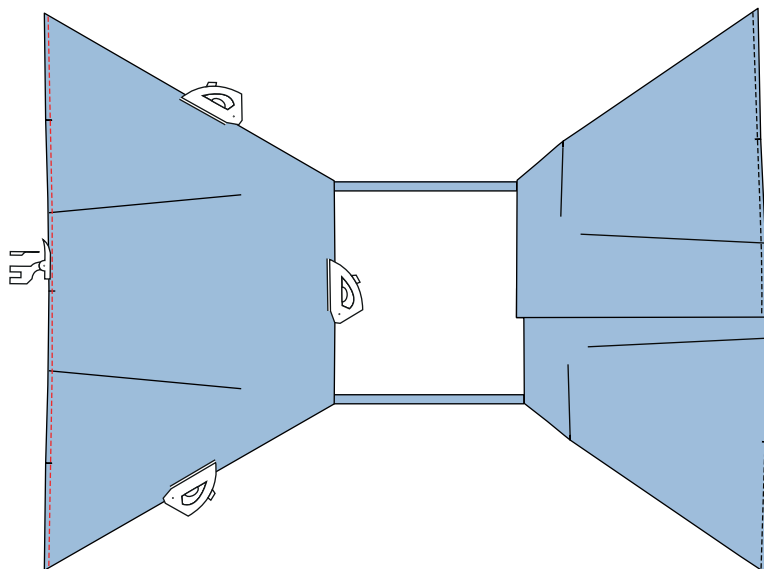

9. Sy bakstykket til knytebåndet bak og forstykket til knytebåndet foran

- Legg det indre bakstykket mot knytebåndet bak uten vlies og sy sammen. Hakk passer over hakk.
- Press sømmonnet mot knytebåndet.
- Legg det indre forstykket mot knytebåndet foran uten vlies og sy sammen. Hakk passer over hakk.
- Press sømmonnet mot knytebåndet.

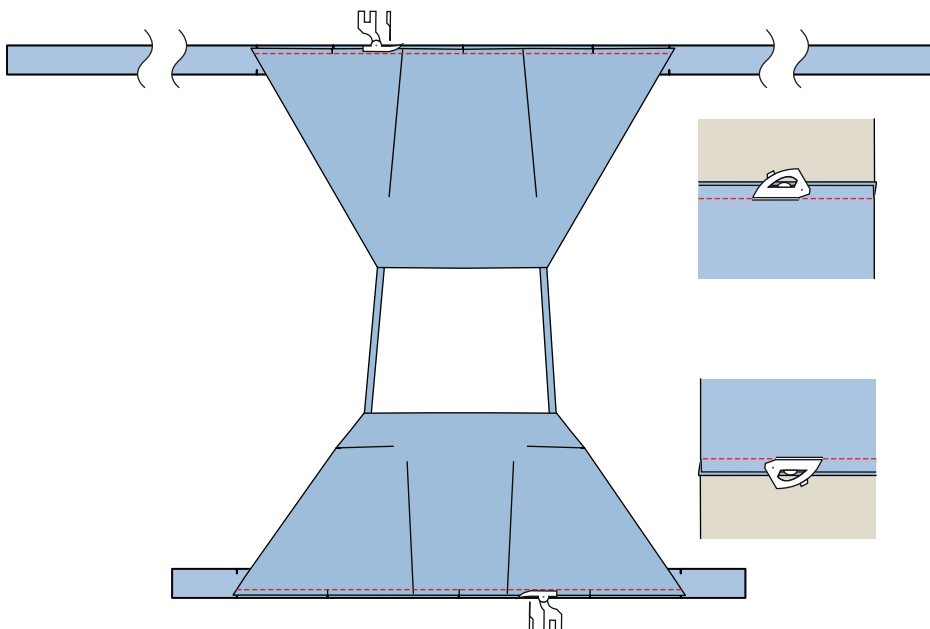

10. Sy skjørtet foran

- Brett sidene av skjørtet foran 1 cm mot vrangsidene og press. Brett igjen 1 cm mot vrangsidene og press.
- Sy en stikning 0,8 cm fra kanten.



- Brett den nederste kanten av skjørtet 2 cm mot vrangsidene og press. Brett igjen 2 cm mot vrangsidene og press.
- Sy en stikning 1,8 cm fra kanten.



10. Sy skjørt foran (fortsatt)

- Brett 1 cm mot vrangsiden på knytebåndet foran med vlies og press mellom hakkene.

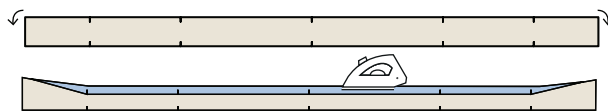

- Sy rynkestråd inn i den øvre kanten av skjørtets forside og rynk slik at det passer til knytebåndet foran – se merknad.

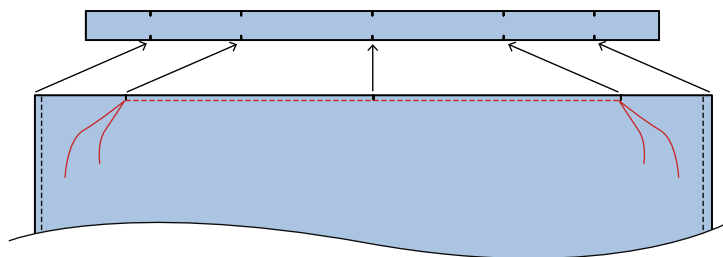

Merk:

Sy rynkestråden 0,7 cm fra kanten.

Du skal IKKE feste i starten og slutten.

Sy med lange sting 4-4,5 mm.

La endene av tråden være omtrent 10 cm lange i begge ender.

Trekk nå forsiktig i over- eller undertråden mens du rynker stoffet jevnt.

Når du har rynket inn arbeidet så

det passer, knytter du solide knuter i endene av tråden.

- Legg skjørtet foran på sømmonnet på båndet uten pressebrett, hakk over hakk.
- Sy sammen med 0,7 cm sømmonn.

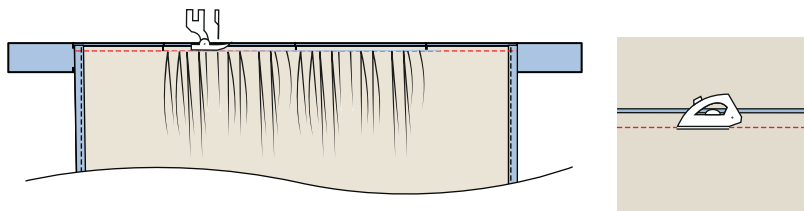

12. Sy skjørtet bak

- Brett sidene på skjørtets baksida 1 cm mot vrangsidene og press. Brett igjen 1 cm mot vrangsidene og press.
- Sy en stikning 0,8 cm fra kanten.

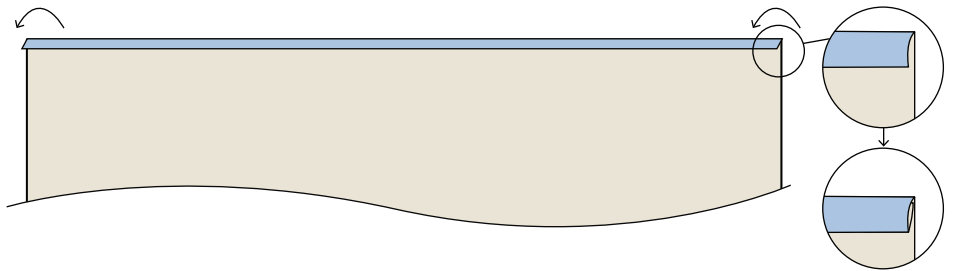

- Brett den nederste kanten av skjørtet bak 2 cm mot vrangsidene og press. Brett igjen 2 cm mot vrangsidene og press.
- Sy en stikning 1,8 cm fra kanten.

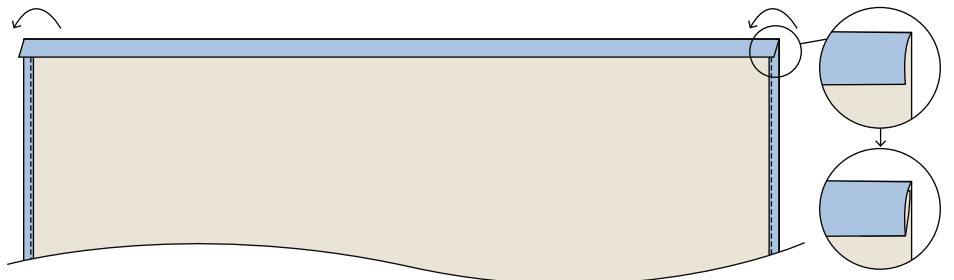

- Brett 1 cm mot vrangsidene på knytebåndet bak med vlies og press mellom hakkene.

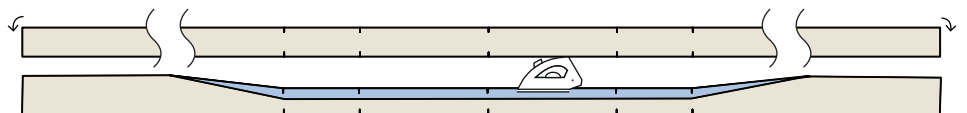

- Sy rynketråd inn i den øvre kanten av skjørtet bak og rynk det slik at det passer til knytebåndet bak.

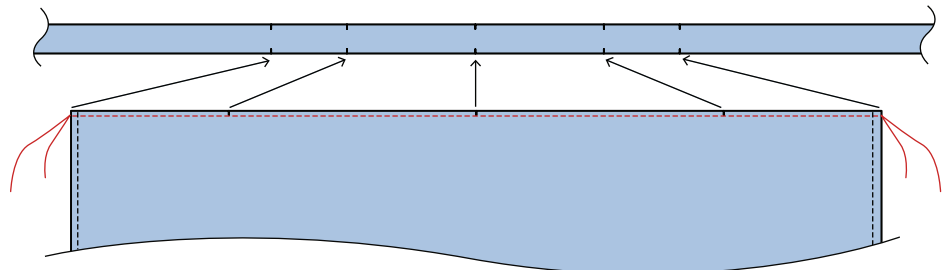

- Plasser skjørtet bak på sømmonnet til knytebåndet uten pressebrett, hakk over hakk.
- Sy sammen med 0,7 cm sømmonn.

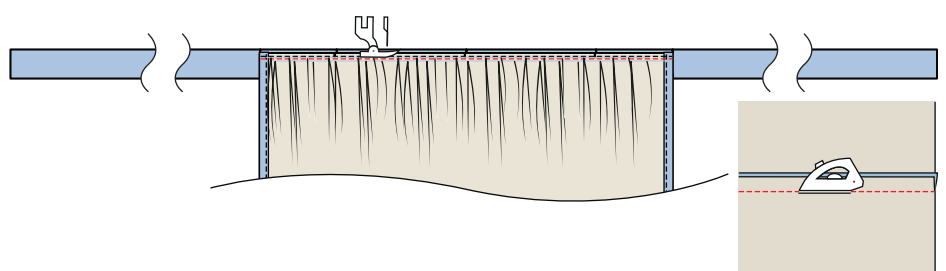

13. Sy overdelen til underdelen

- Legg rettsiden av knytebånd bak mot vrangsdnen av skjørtets bakside. Hakk passer over hakk.

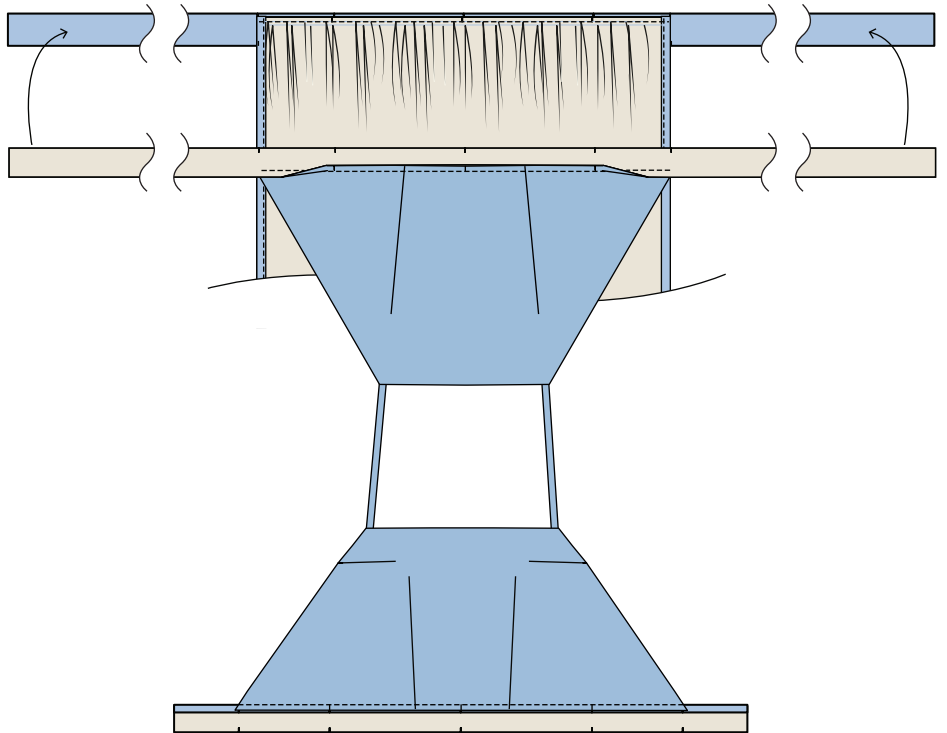

- Sy sammen med 1 cm sømmonn. Begynn og slutt ved kanten av bakstykket.
- Klipp av hjørnene og snu rettsiden ut på endene av knytebåndet.

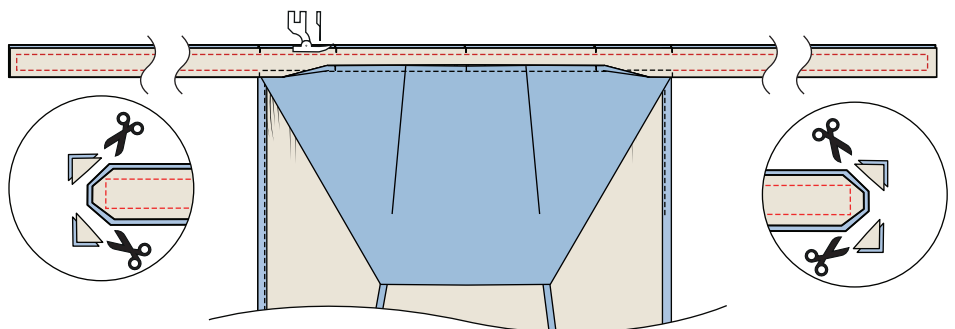

Merk:

Press sømmen fra hverandre før du vrenger knytebåndet. Dette gjør det lettere å presse det ferdige knytebåndet og gir deg et flottere resultat.

- Press endene og langs skjørtet.

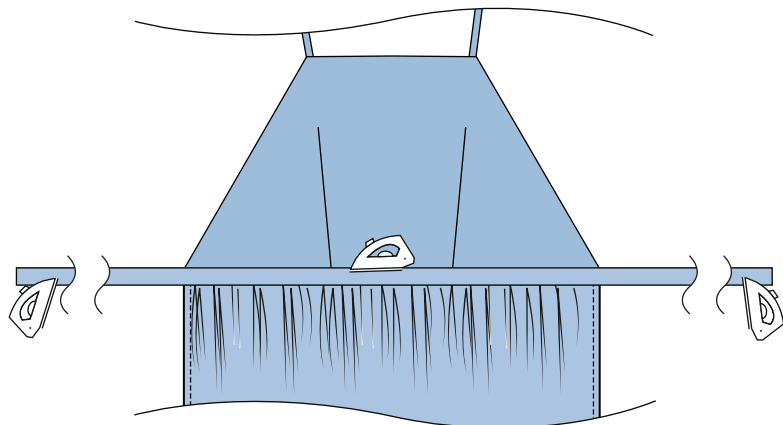

- Plasser knytebåndet slik at det dekker sømmen på bakstykket, sett inn knappenåler og sy en søm på båndet 0,2 cm fra kanten. Sy fra rettsiden, start og slutt ved innsnittet på bakstykket.

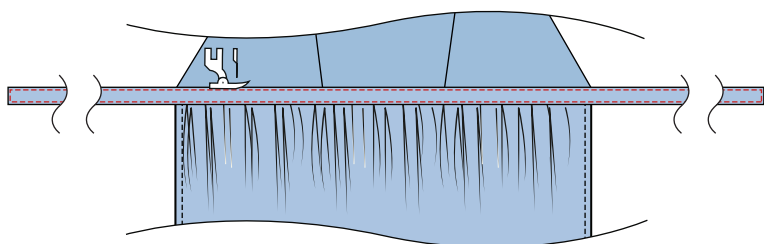

13. Sy overdel på underdel (fortsatt)

- Plasser rettsiden av knytebåndet foran mot vrangsiden av skjørtet foran. Hakk passer over hakk.

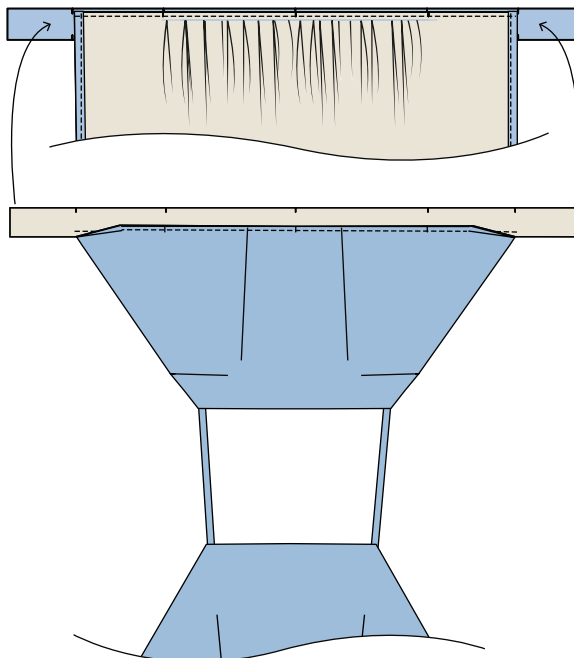

- Sy sammen med 1 cm sømmonn. Start og slutt ved kanten av forstykket.
- Klipp av hjørnene og snu rettsiden ut på endene av knytebåndet.

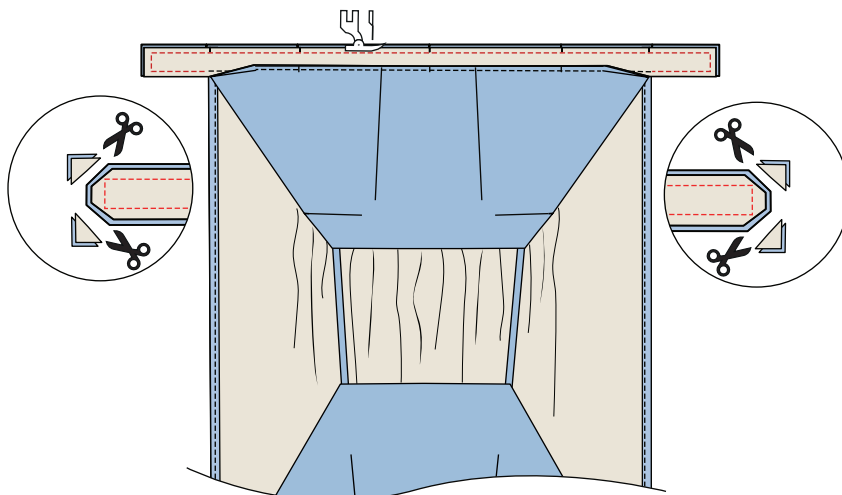

- Press endene og langs skjørtet.

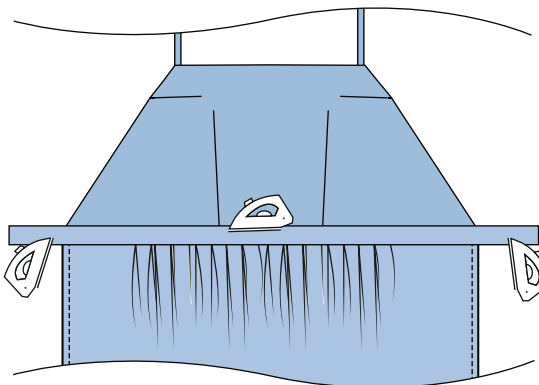

- Plasser knytebåndet slik at det dekker sømmen på forstykket, sett inn knappnåler og sy en søm på båndet 0,2 cm fra kanten. Sy fra rettsiden, start og slutt ved kanten av forstykket.
- Sy knapphuller og knapp i henhold til markeringene.

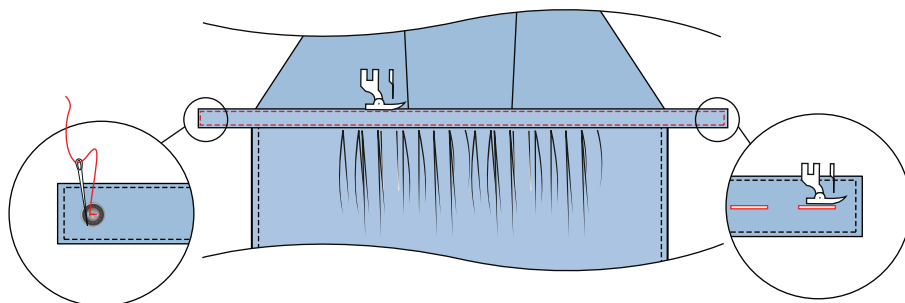

Kundeservice

Kontakt kundeservice hvis du har spørsmål
eller trenger hjelp og veiledning.
Vi hjelper deg gjerne.

MÅLESKJEMA DAME

	XS	S	M	L	XL	XXL						
	32	34	36	38	40	42	44	46	48	50	52	54
	4	6	8	10	12	14	16	18	20	22	24	26
1: Overvidde	76	80	84	88	92	96	100	104	110	116	122	128
2: Livvidde	60	64	68	72	76	80	84	88	94	100	106	112
3: Hoftevidde	84	88	92	96	100	104	108	112	117	122	127	132
4: Skrittlengde	82	82	82	82	82	82	82	82	82	82	82	82
5: Høyde	172	172	172	172	172	172	172	172	172	172	172	172

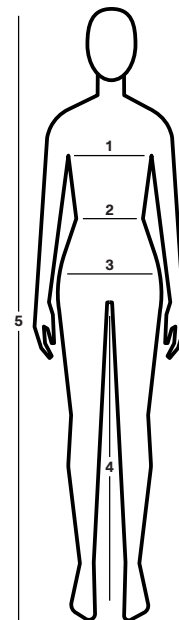

Pris gr.

4



2 3 1 8 3 0 0 1 3 4

	Stoffbredde	34	36	38	40	42	44	46
Stoff:	v/125 cm	335	345	360	370	380	390	405
Vlies:	v/90 cm	90	95	95	95	100	100	100

TILBEHØR:

1,8 m Vlieseline formbånd 12 mm, varenr. 38209

1 knapp



00000002318300134000100

Selfmade.com

◀ Finn inspirasjon
og alt du trenger til
prosjektene dine

Ikke-kommersielt – materialet kan ikke brukes til kommersielle formål.

Copyright © Selfmade®