

patch work passion

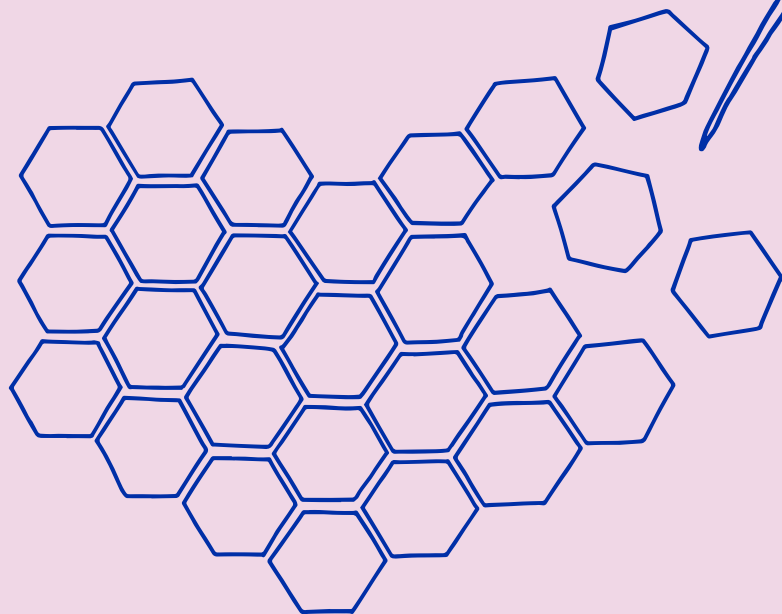

Emma Lilliendahl van Rijn



Indhold

- 4 Forord
- 6 Min historie
- 14 Patchwork-udstyr
- 17 Guide til tekstilforbrug
- 18 Grundteknik til at lave sekskanterne
- 20 Skabeloner til dig
- 30 Teknikker til brug af patchwork-sekskanter
- 38 Måleguide til kanter på tøj

Opskrifter - lette

- 42 Essential (Bow) Buckle
- 54 High Summer Dress
- 60 Cool Application Pockets
- 72 Infinity Belt
- 80 Molly's Scarf
- 88 Denim Lover

- 100 Patchwork gennem tiden
- 102 Min nyfortolkning af patchwork

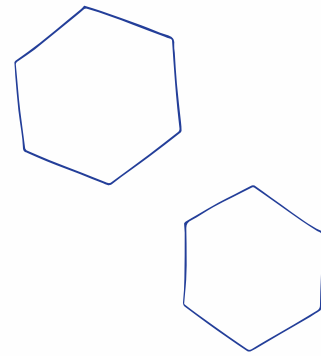

Opskrifter - mellem

- 108 3D Shirt
- 114 Basic Top
- 122 Hide Me Hoodie
- 132 Spicy T-shirts
- 140 Soerens Favourite

- 148 Patchwork og gjenbrug
- 149 Farver og tekstiler

Opskrifter - svære

- 154 Festival Shorts
- 162 Everyday Tote
- 174 Party Dress
- 190 Vibrant Vest
- 202 Bonusopskrift - Patchwork Bestie

- 216 Test-patchworkers
- 221 Inspiration og gode tips
- 222 Lav en scrapbog
- 225 Tips til gode butikker m.m.
- 228 Tak
- 230 Syordbog for nybegyndere
- 231 Kilder, info og inspiration

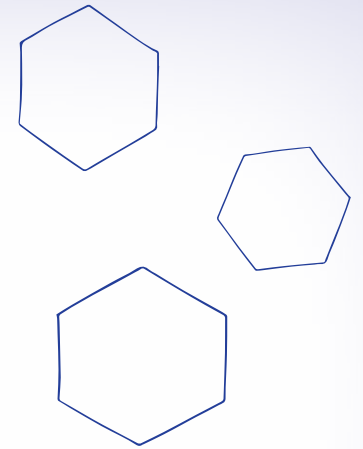

Forord

Under optagelserne til "Danmarks næste tøjdesigner" i 2023 stiftede jeg for første gang bekendtskab med Emma. Faktisk husker jeg Emma helt klart og tydeligt tilbage fra programmets audition – hendes kreativitet skinnede igennem hendes væsen, og hendes umiddelbare og positive tilgang til design var enormt befriende.

Emma, der i så ung en alder allerede var bevidst om, hvem hun var som designer, og gennem et helt underholdningsprogram på tv var tro mod sig selv, synes jeg, var meget beundringsværdig. Jeg kunne ikke lade være med at tænke tilbage på, hvordan og hvor jeg selv var, da jeg var på Emmas alder.

Selv startede jeg med at dyrke min kreativitet, da jeg var helt lille. Som 6-årig syede jeg den første blazer til mig selv og lærte af min farmor, at det er sundt, hvis man konstant i livet tør udfordre sig selv og har modet til at smadre det, der virker. Vi må ikke være bange for at træde ved siden af og lave fejl. Det er en del af livet – og netop de små fejl er blot kreative udfordringer, der skal løses.

Præcis de små fejl i beklædning skal vi nogle gange også blot omfavne og give kærlighed. En beklædningsgenstand er ikke i stykker, fordi den har fået et hul eller mangler en knap. Vi kan allesammen blive bedre til at zoomer ud og se det som et kreativt bump på vejen. Dette er for mange mindre hverdagsproblematikker, men for Emma er det udfordringer, som hun omfavner og mestrer med sit patchwork, hvorfor vigtigheden af netop denne bog er stor. Det at kunne redesigne og turde at eksperimentere er sundt for os alle, og jeg er sikker på, at bogen her bidrager til, at vi alle kan dykke mere ned i kreativiteten.

Netop Emmas tilgang til patchwork, og måden hvorpå hun inkorporerer det i sine design, er ekstremt nytænkende og befriende. At lave en galon af patchwork ned langs siden på et par bukser er en af mine personlige favoritter, og den humoristiske tilgang til design synes jeg virkelig, Emma mestrer, når hun eksperimenterer.

Emma formår at være i øjenhøjde med alle i denne bog. Der er forskellige sværhedsgrader, så der er noget for enhver. Jeg håber, at du som læser vil tage Emmas opskrifter til dig, lege, eksperimentere og udfordre dig selv.

Jeg er stolt af at kende et så kreativt væsen som Emma.

Soeren Le Schmidt



*Kreativitet skal dyrkes og holdes ved lige
- ellers risikerer man at miste den for altid.*

Teknikker til brug af patchwork-sekskanter

Her får du en oversigt over de forskellige metoder til at bruge patchwork-sekskanter i fornyelse af dit tøj eller til at sy nye ting. De korte trin-for-trin-guider handler bl.a. om sammensyning af sekskanter samt påsyning af patchwork-kanter eller patchwork-stykker på tøj.



GRUNDTEKNIKKEN

1. Tag din sekskantsskabelon (se side 18), og klip dit tekstil ud fra sekskantens størrelse (se side 22).
2. Håndsy eller lim dit tekstil på sekskanten (se side 23).
3. Læg alle de sekskanter op, du har betrukket med tekstil, som du gerne vil have dem samlet.
4. Start med at håndsy 2 sekskanter sammen ret mod ret (se side 26).
5. Håndsy derefter en tredje sekskant på de to, du allerede har syet sammen. Her er du nødt til at bukke pappet, når du kommer til nr. 2 side på din tredje sekskantsskabelon.
6. Derfra kan du bygge flere og flere sekskanter på.
7. Når du har håndsyet alle de sekskanter sammen, som du vil have, skal du fjerne papstykkerne (se side 28).

Wuhuu! Så har du måske lige lavet starten på din Everyday Tote.





DOBELTSIDET SEKSKANTS-TEKNIKKEN

Min egen specialudviklede patchwork-teknik med dobbeltsidede sekskanter. Den kommer i to versioner: Nemme tekstiler og Svære tekstiler.

Nemme tekstiler – poplin, bomuldslærred (tynde, faste og vævede tekstiler)

1. Tag dine sekskantsskabeloner (se side 18), og klip 2 stykker tekstil til 2 skabeloner (se side 22).
2. Håndsy tekstilet på sekskanterne (se side 23).
3. Stryg derefter dine to sekskanter.
4. Sæt dine sekskanter vrang mod vrang med wonderclips, så de midlertidigt sidder sammen.
5. Håndsy halvdelen af sekskanterne sammen, dvs. 3 af siderne, så der stadig er en åbning. Se, hvordan du gør, under Dobbelt patchwork-teknikken på side 37, fra trin 2.
6. Fjern de to papstykker (se side 28).
7. Når pappet er fjernet, vil jeg anbefale at sætte wonderclips på igen, for at de 3 sidste sider på sekskanten holdes sammen.
8. Håndsy så de 3 sidste sider sammen, så sekskanten er lukket helt.
9. Stryg til sidst sekskanten.

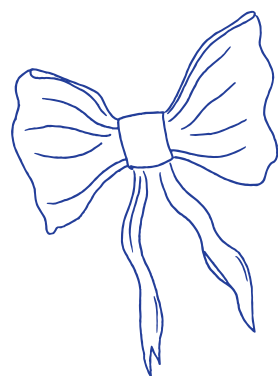

Svære tekstiler – crepe, denim (tykke tekstiler og tekstiler med stretch eller en glat overflade)

1. Tag dine sekskantsskabeloner (se side 18), og klip 2 stykker tekstil til 2 skabeloner (se side 22).
2. Håndsy tekstilet på sekskanterne (se side 23).
3. Prøv at stryge dine to sekskanter – det kan godt være svært at gøre det, når tekstilet er svært at stryge.
4. Fjern derefter stille og roligt de 2 papstykker (se side 28). Vær forsigtig, da tekstilet kan have svært ved at holde sekskantsformen. Prøv derfor at sætte wonderclips på alle siderne på de 2 sekskanter, så de holdes fast.
5. Tag derefter enten knappenåle eller noget midlertidigt spraylim, og sæt stykkerne sammen præcist oven på hinanden.
6. Håndsy derefter alle seks sider sammen. Se, hvordan du gør, under Dobbelt patchwork-teknikken på side 37, fra trin 2.
7. Stryg til sidst sekskanten.

Wuhuu! Så har du måske lige lavet starten på dit Essential Buckle.

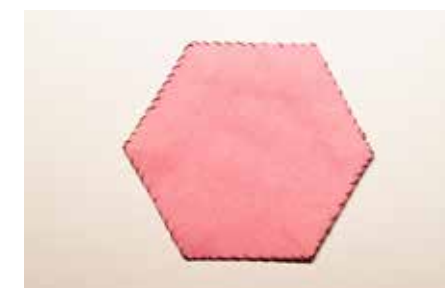



SEKSKANTS KANTE-TEKNIKKEN

Min egen specialudviklede patchwork-teknik med dobbelte sekskanter til at lave fede og personlige kanter på dit outfit.

1. Tag dine sekskantsskabeloner (se side 18), og klip tekstil til dine sekskanter (se side 22).
2. Håndsy tekstilet på sekskanterne (se side 23).
3. Læg alle de sekskanter op, du har betrukket med tekstil, som du gerne vil have dem samlet.
4. Start med at håndsy 2 sekskanter sammen ret mod ret (se side 26).
5. Bliv derefter ved med at håndsy sekskanter på ret mod ret, så det danner en strimmel.
6. For at det kan blive en kant, skal strimlen af sekskanter samles i en lukket ring. Håndsy derfor den første sekskant sammen med den sidste sekskant.
7. Lav 2 af disse ringe, så kanten bliver pæn både på forsiden og bagsiden.
8. Læg de 2 ringe vrang mod vrang, og klem dem sammen med wonderclips, så de ligger dobbelt.
9. Håndsy den nederste del sammen, så der kun er en åbning øverst.
10. Stryg det hele.
11. Fjern papskabelonerne (se side 28).
12. Sæt wonderclips på hver sekskant, så den kant, der ikke er syet, holdes sammen indtil næste trin.
13. Tag eksempelvis din T-shirt, og læg T-shirtens ene ærme ind imellem de to lag af din patchwork-ring. Læg din T-shirts ærmekant helt ind i bunden af patchworket, og sæt ringen på T-shirten med nåle, så der er patchwork både på ydersiden og indersiden af kanten på din T-shirt.
14. Håndsy nu patchworket ordentligt fast, så det også bliver pænt på indersiden. Se, hvordan du håndsyer det på under Sy kanten fast-teknikken.
15. Stryg det patchwork, du har håndsyet på.

Wuhuu! Så har du måske lige lavet starten på din Party Dress.

SY KANTEN FAST-TEKNIKKEN

Min egen specialudviklede teknik til, hvordan du håndsyer en patchwork-kant pænt fast på dit tøj.

1. Læg dit tøjs kant ind i den patchwork-ring, du har lavet (se side 34). Husk at lægge dit tøj helt ind i bunden af patchworket (se den enkelte opskrift for illustration). Sæt det fast med nåle.
2. Tråd din nål, og lav 1-2 knuder i bunden.
3. Håndsy op i en af sekskanternes kant fra vrangside. Sørg for, at knuden gemmer sig.
4. Håndsy derefter ned i tekstilet (uden at ramme den sekskant, du lige har håndsyet op i), og ram den anden sekskant, som er på den anden side af tøjet.
5. Håndsy derefter op i tekstilet (uden at ramme den sekskant, du lige har håndsyet ned i), og ram den første sekskant, du har håndsyet op i.
6. Gentag trin 4 og 5 hele vejen rundt. Jeg laver ca. 1 sting pr. 2-3 mm.
7. Når du er kommet hele vejen rundt og er tilbage ved start, skal du afslutte ved at gå ind på vrangside. Her håndsyer du et lille sting ned i kanten og laver en løkke, som du kan føre nålen igennem. Det gentager du 3 gange, så du sikrer dig, at stingene er låst.
8. Til sidst tager du nålen igennem lidt af tekstilet tæt på stingene, så du kan skjule enden af din tråd.
9. Klip så tråden af.

Wuhuu! Så har du måske lige lavet starten på din Spicy T-shirt.



Opskrifter

- lette

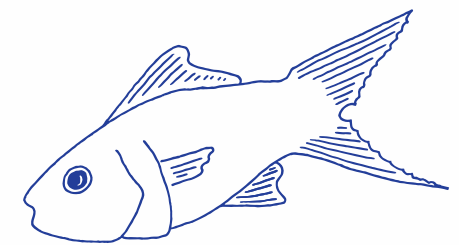

High Summer Dress

Jeg lærte for første gang at sy patchwork i hånden, da jeg var 13 år gammel. Min mor sendte mig et Instagram-opslag om en workshop, hvor man kunne lære netop det. Det syntes jeg lød meget fedt, og jeg tænkte: "Det prøver jeg." I forvejen var jeg ret bidt af at sy, så det var et naturligt next step. Da dagen kom, hvor jeg skulle til workshop, troppede jeg op hos Marapytta på Vesterbro, og der sad en hel flok søde kvinder på min mors alder eller ældre. Det blev en vildt fed workshop, hvor jeg lærte grundteknikkerne til at sy patchwork i hånden, og jeg blev totalt grebet af det.

Mit første store projekt blev min konfirmationskjole, som jeg selv ville sy. Jeg begyndte på projektet på et kursus hos Marapytta, og jeg vidste allerede fra starten, at det ikke bare skulle være en traditionel hvid kjole. Der skulle selvfølgelig patchwork på. Dengang var jeg vild med Liberty-tekstil, så kjolen skulle være med patchwork-blomster i det stof. Det var første gang, jeg tilføjede patchwork på mine design, og jeg har ikke set mig tilbage siden.

Jeg bruger stadig High Summer Dress, fordi jeg synes, kjolen er meget frisk og tidløs. Du kan både dresse den op, ligesom jeg gjorde til min konfirmation med høje hæle, eller bruge den på stranden. I tv-programmet "Danmarks næste tøjdesigner" havde jeg den på til audition, da den siger en del om mig, og hvor jeg startede hele mit patchwork-univers.

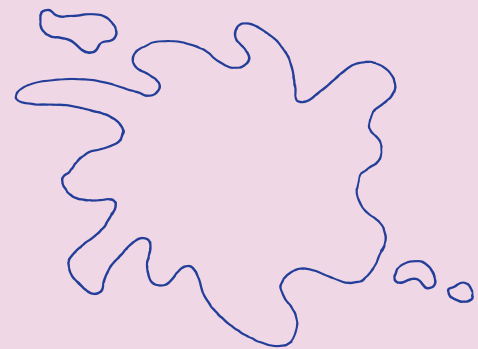

Sværhedsgrad: Let

Størrelse:

Blomsterne på High Summer Dress er 12,5 x 12,5 cm. Du kan altid lave blomsterne større eller mindre, alt efter hvor mange der skal være på din kjole, og hvordan du vil have, udtrykket skal være.

Sekskanternes størrelse:

Sekskantens sider – 2,5 cm

Fra spids til spids – 5 cm

Fra side til side – 4,5 cm

Tekstilet:

High Summer Dress var et af de første design, jeg syede, hvor patchwork var inkorporeret. Her valgte jeg at håndsy patchworket i Liberty-tekstil, som er tyndt bomuldstekstil, der er meget nemt at arbejde med og stryge. Jeg vil anbefale at gøre det med et lignende materiale. Du kan selvfølgelig også eksperimentere med andre materialer. Bare husk, at når du håndsyer det på kjolen, skal tekstilet, du bruger, ikke være for tungt, hvis din kjole er lavet i tyndt bomuld.

VIGTIGT! Til denne opskrift skal du under Tekstil på papskabeloner (se side 23) IKKE bruge lim-metoden.

Det skal du bruge:

- Din gamle kjole
- Tekstil
- Papskabeloner (karton, vinkelmåler, blyant, papirsaks)
- Nåle
- Tråd
- Trådsaks (behøves ikke)
- Tekstilsaks
- Fingerbøl
- Nåletråder (behøves ikke)
- Målebånd
- Strygebræt og strygejern
- Wonderclips
- Knappenåle

Sådan gør du:

1. Lav 98 papskabeloner (se side 18).
2. Klip 98 stykker tekstil ud fra papskabelonerne (se side 22).
3. Håndsy tekstilet på papskabelonerne (se side 23).
4. Håndsy 7 sekskanter sammen, så de danner en blomst. Se illustrationen herunder. Se, hvordan du gør, under Grundteknikken på side 31 og Håndsyede sting på side 26.
5. Gør det med alle de 98 sekskanter, så der i alt bliver 14 blomster.
6. Stryg dine blomster godt og grundigt.
7. Fjern papskabelonerne (se side 28).
8. Sæt wonderclips eller nåle på alle blomsternes sider, så siderne holdes sammen indtil næste trin.
9. Placer så dine 14 blomster rundt på kjolen med nåle. Jeg har placeret 7 af blomsterne på forstykket og 7 på bagstykket. Sørg for, at kjolen er lagt fladt ned, når du placerer blomsterne, så de ikke buler ud, når du håndsyer dem på.
10. Håndsy kanten af alle blomsterne fast på kjolen med små sting. Se, hvordan du gør, under Påsæt patchwork-teknikken se side 36.

Wuhuu! Så har du lavet den fedeste kjole med en blomsteropgradering!

#highsummerdress #patchworkpassion

Good to know:

Du skal starte med at lave alle blomsterne separat og derefter tilføje dem på din kjole.

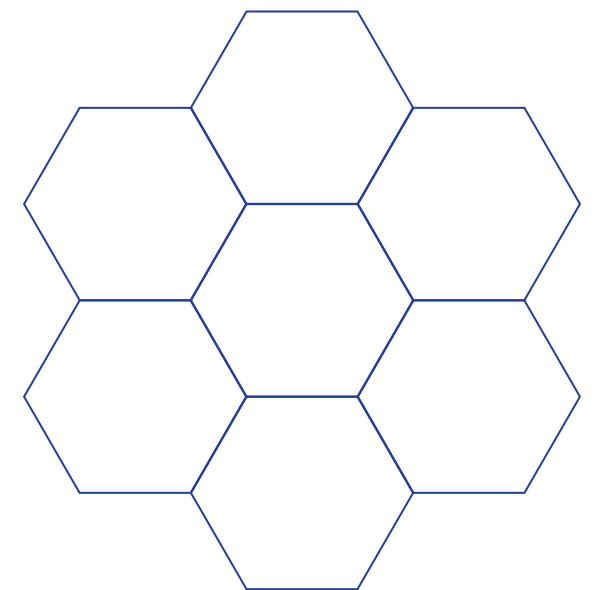



1-3: Klip 98 stykker tekstil ud. Og betræk papskabelonerne.



4-6: Lav i alt 14 blomster bestående af 7 sekskanter, stryg derefter alle blomsterne.



7-9: Læg kjolen fladt, og placer blomsterne dér, hvor du vil have dem. Sæt dem derefter på med nåle.



10: Håndsý alle 14 blomster på, en efter en, med små sting i kanten.



Cool Application Pockets

For mig er lommer ekstremt vigtige. Det er nemlig altid dejligt at kunne proppe sine småting et sted hen, når man er ude, i stedet for altid at skulle bære på en stor taske. Det gode ved vintersæsonen er, at man altid har en jakke med, og at den har lommer – men om sommeren er det lidt mere besværligt, hvis man fx har en T-shirt og en nederdel på uden lommer.

Med denne opskrift kan du sy nogle praktiske og fede lommer på dit tøj. Patchwork danner nogle rigtig lækre former, så du kan både lave blomster, firkanter, hjerter osv.

Jeg har primært lavet lommer til mine almindelige T-shirts for at spice dem op eller på mine basic sweatshirts for at give en fed detalje. At tilføje lommer er virkelig et godt hack til at opgradere tøj, der er simpelt, eller som du er træt af.

Denne opskrift har to versioner: blomsterlommen og den femkantede, traditionelle lomme med patchwork. Så der er lidt for enhver smag.

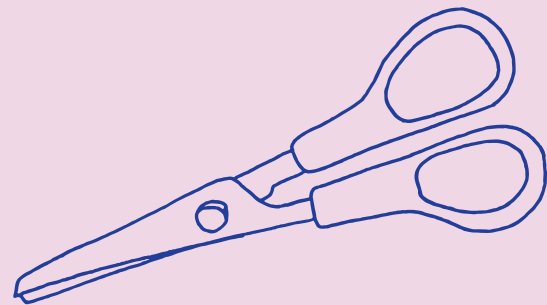

Sværhedsgrad: Let

Størrelse:

Blomst

Lommerne på min lyserøde bluse er 15 x 15 cm. Du kan nemt lave lommerne større eller mindre ved at bruge andre størrelser sekskanter for at skalere op eller ned.

Femkant

Den femkantslomme, jeg har lavet på min T-shirt, er ca. 12,5 x 13,6 cm. Det er også nemt at lave lommen større eller mindre. Du kan nemlig bare gøre dit mønster større eller mindre og derefter lave tilstrækkeligt med sekskanter, så det passer til mønsteret.

Sekskanternes størrelse:

Blomst og femkant

Sekskantens sider – 3,5 cm

Fra spids til spids – 7 cm

Fra side til side – 6 cm

Tekstilet:

Jeg har brugt bomuldspoplin til lommerne. Jeg vil anbefale at bruge vævede tekstiler til lommerne, da det er nemmere at arbejde med. Men stort set alle tekstiler kan bruges, når du blot er opmærksom på, at blomsterlommerne har to sider, og kraftige tekstiler kan få lommerne til at bule mærkeligt ud.

Det skal du bruge:

- Din gamle bluse (kan være alt lige fra en T-shirt til en sweatshirt)
- Tekstil
- Symaskine (til femkantslomme)
- Overlocker (til femkantslomme)
- Vinkelmåler (til femkantslomme)
- Mønsterpapir (til femkantslomme)
- Papskabeloner (karton, vinkelmåler, blyant, papirsaks)
- Nåle
- Tråd
- Trådsaks (behøves ikke)
- Tekstilsaks
- Fingerbøl
- Nåletråder (behøves ikke)
- Målebånd

VIGTIGT! Til denne opskrift skal du under Tekstil på papskabeloner (se side 23) IKKE bruge lim-metoden.

- Strygebræt og strygejern
- Wonderclips
- Knappenåle

Blomsterlommer

Sådan gør du:

1. Lav 28 papskabeloner (se side 18).
2. Klip 28 stykker tekstil ud fra papskabelonerne (se side 22).
3. Håndsy tekstilet på papskabelonerne (se side 23).
4. Håndsy så 7 sekskanter sammen, så de danner en blomst. Se illustrationen herover. Se, hvordan du gør, under Grundteknikken på side 31 og Håndsyede sting på side 26.
5. Gør det med alle de 28 sekskanter, så der i alt bliver 4 blomster.
6. Stryg dine blomster godt og grundigt.
7. Fjern papskabelonerne (se side 28).
8. Sæt blomsterne sammen to og to, vrang mod vrang, med wonderclips, så du i alt har 2 dobbelte blomster.
9. Håndsy derefter kanten hele vejen rundt på en af blomsterne. Se, hvordan du gør, under Dobbelt patchwork-teknikken på side 37.
10. Gentag trin 9 med den anden blomst.
11. Tag din bluse, og find ud af, hvor du vil placere dine lommer.
12. Sæt dine lommer på med nåle på det sted, du gerne vil have dem til at sidde. Husk at have in mente, hvor du gerne vil stikke hånden ned i lommen.
13. Håndsy derefter 11 af blomstens sider på blusen (der er 18 sider på en blomst), og lad resten af siderne være åbningen. Se, hvordan du gør, under Påsæt patchwork-teknikken se side 36.
14. Gentag dette med den anden lomme.

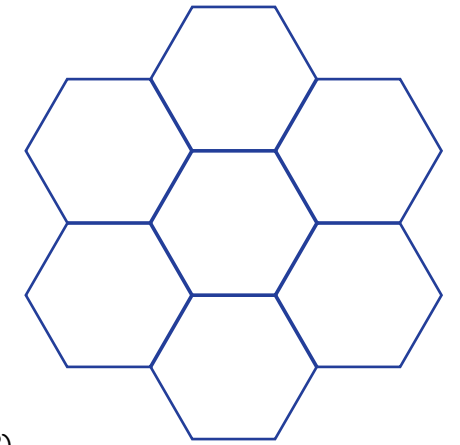

Wuhuu! Så har du fået to nye cute lommer på din bluse, som du forhåbentligt bliver superglad for!

#coolapplicationpockets #patchworkpassion



1-4: Betræk dine papskabeloner. Håndsy derefter 7 sekskanter sammen, så de danner en blomst.



5: Håndsy 3 blomster, der er magen til den første. Stryg dem, og fjern bagefter pappet.



11-12: Sæt dine to blomster på blusen med nåle.

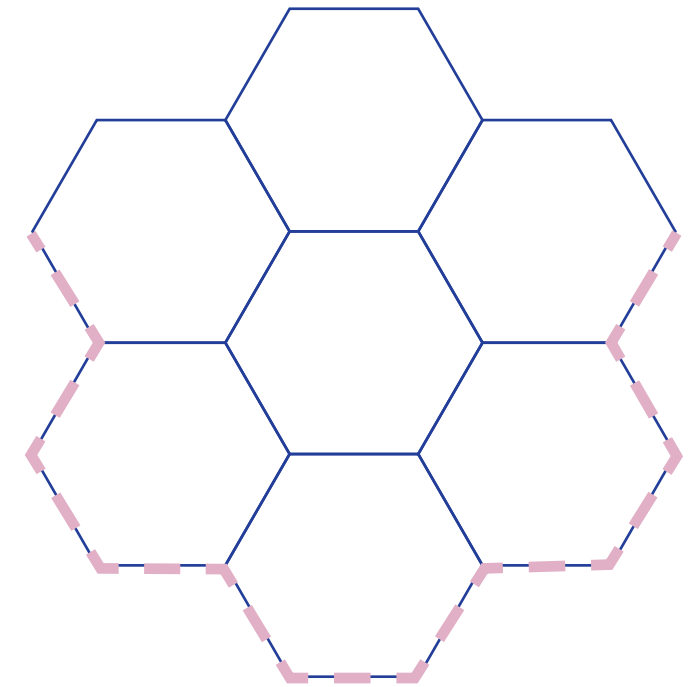

13-14: Håndsy rundt om 11 af kanterne på hver blomst.



6-8: Læg 2 af dine blomster oven på hinanden, vrang mod vrang, og sæt dem sammen med wonderclips.



9-10: Håndsy små, ens sting hele vejen rundt om blomsten, så de to lag holder sammen. Gentag trin 6-9 med de 2 andre blomster.

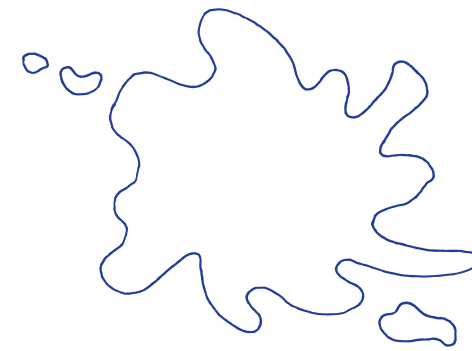

Mønster til femkantslommer

Sådan gør du:

1. Tag dit mønsterpapir, og lav en vandret streg på 12,5 cm.
2. Mål 90 grader i begge sider af strengen og lav 2 lodrette streger ned, som begge måler 11,5 cm.
3. I enden af de 2 lodrette streger skal du tage din vinkelmåler og måle 109 grader (en stump vinkel).
4. Tegn så to streger ud fra de 109 grader i hver side, så de rammer hinanden på midten.
5. Eftermål vinklen i midten forned, som gerne skal være ca. 141 grader. Og fra midten af toppen til midten af bunden skal der gerne være 13,6 cm.
6. Tilføj derefter sømrum på alle sider. Læg 2 cm sømrum til i toppen. Og læg 1 cm sømrum til på de øvrige sider.

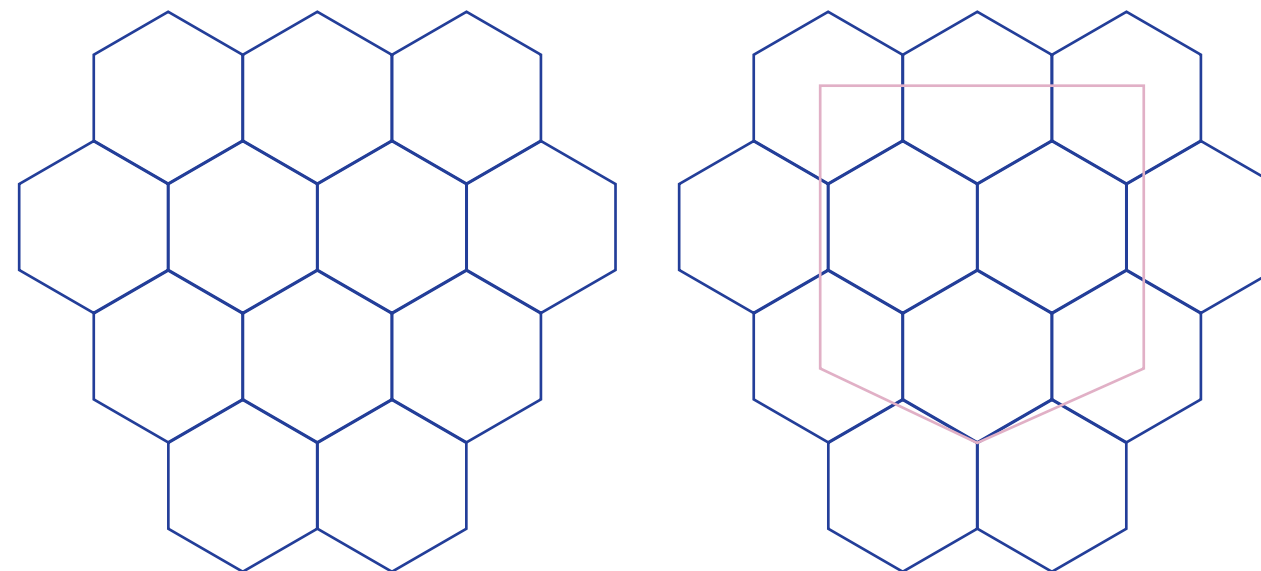
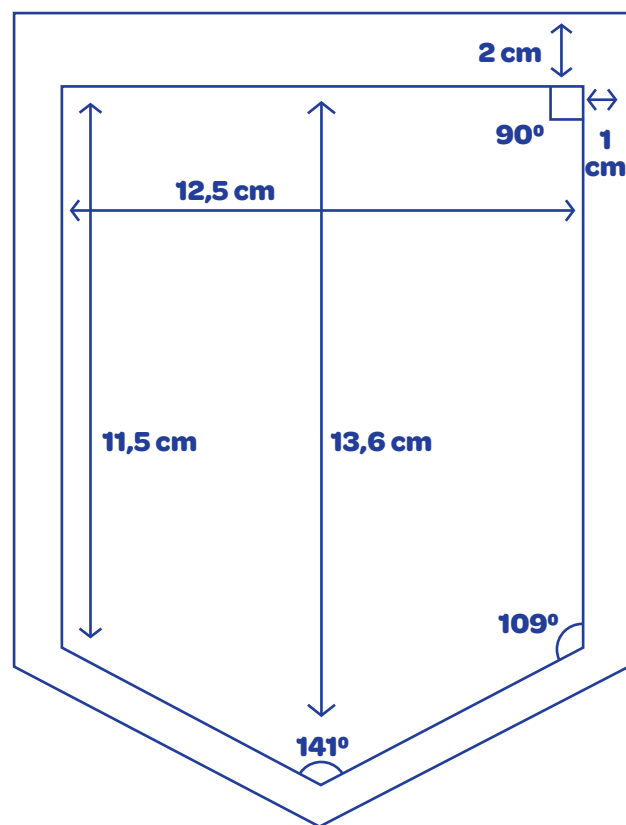

Syning af femkantslommer

Sådan gør du:

1. Lav 12 papskabeloner (se side 18).
2. Klip 12 stykker tekstil ud fra papskabelonerne (se side 22).
3. Håndsy tekstilet på papskabelonerne (se side 23).
4. Håndsy derefter de 12 sekskanter sammen. Se illustrationen herover. Se, hvordan du håndsyer dem sammen under Grundteknikken på side 31 og Håndsyede sting på side 26.
5. Stryg dit patchwork-stykke.
6. Fjern alle papskabelonerne (se side 28).
7. Sæt dit mønster fast på patchwork-stykket med nåle.
8. Klip derefter patchworket ud fra mønsteret.
9. Overlock alle siderne (kan også nøjes med at zigzagge).
10. Buk sømrummene 1 cm om på siderne og i bunden, og sy dem fast med din symaskine.
11. Lav en dobbeltfold i toppen. Buk først kanten 1 cm ned, buk dernæst 1 cm mere, så kanten ligger dobbelt. Sy så kanten fast med symaskinen.
12. Sæt din lomme på blusen med nåle.
13. Brug din symaskine, og sy lommen på 4 af siderne (de to lodrette sider samt de to sider, der udgør bunden). Sy den på så langt ude i kanten som muligt.

Wuhuu! Så har du fået en ny cute lomme på din bluse, som du forhåbentlig bliver superglad for.

#coolapplicationpockets #patchworkpassion



1-4: Håndsdy de 12 sekskanter sammen.

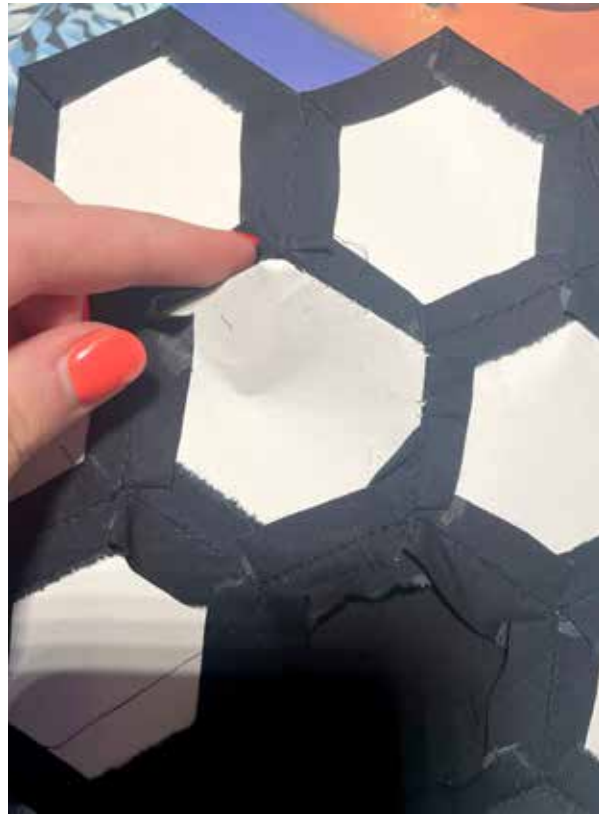

5-6: Stryg patchwork-stykket, og fjern alle papskabeloner.



12-13: Sæt lommen på T-shirten, og sy den fast i siderne og i bunden. Sy den på så langt ude i kanten som muligt.



Så er lommen klar til brug.



7-9: Læg dit mønster oven på stykket, og klip det ud. Overlock derefter alle kanterne.

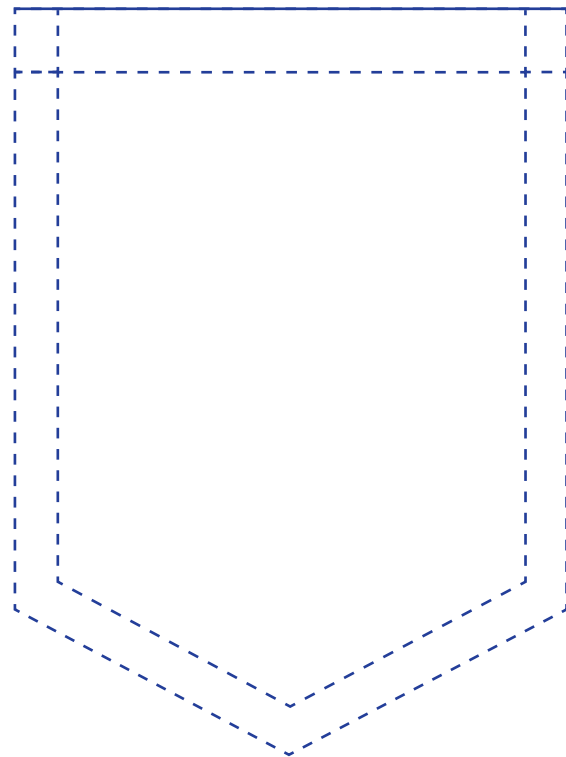

10-11: Sy sømrummet 1 cm ind i begge sider og i bunden. Lav derefter en dobbeltfold på 1 cm foroven, og sy kanten fast.

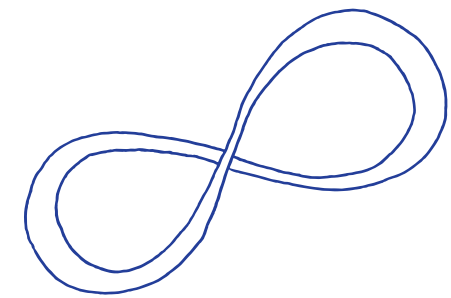



patchwork passion

Af Emma Lilliendahl van Rijn

© 2024 Muusmann Forlag, København

Omslag og design: Katrine Bønsøe

Fotograf: Oliver Lyderik, s. 5

Fotograf: Sebastian Stokkebo, s. 2-3, 23-27, 29-31, 33-39, 41, 45,

57, 63, 75, 83, 91, 111, 117, 123, 125, 135, 141, 143, 157, 165, 173, 177,

185, 193, 202 øth. + ntv., 205, 215, 229 øtv. + nth., 231, 235-237

Alle øvrige fotos er private.

Illustrationer: Karla Boon Lee Svanberg

Trykt hos TrykNet på papiret 120 gr. Munken Lynx og sat med

fonten Omnes, Hobeaux, Epicursive Script

1. udgave, 1. oplag, 2024

ISBN: 9788794532167

Kopiering fra denne bog må kun finde sted på institutioner, der har indgået aftale med COPY-DAN, og kun inden for de i aftalen nævnte rammer. Det er tilladt at citere med kildeangivelse i anmeldelser.

Muusmann Forlag

Bredgade 4

1260 København K

Tlf. 33 16 16 72

muusmann-forlag.dk

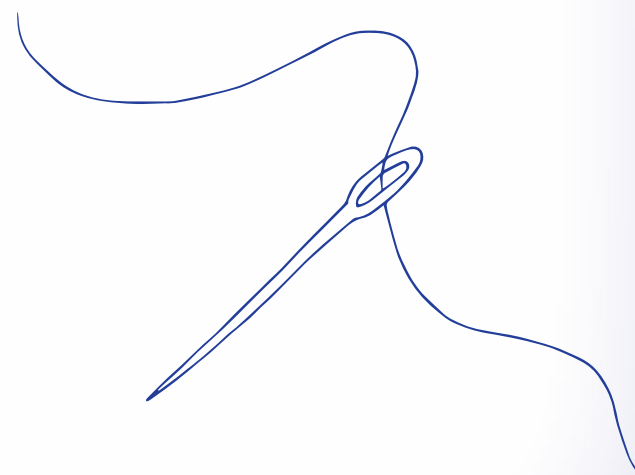



Meditative moments og cool design med patchwork

Emma Lilliendahl van Rijn præsenterer i denne bog et helt nyt take på det etablerede håndværk patchwork. I *Patchwork passion* bliver du introduceret til en nyfortolkning af patchwork, hvormed du kan opgradere eksisterende tøj og kreere nye, smukke design. Sekskanten er den gennemgående form, som tilføjer et spændende, personligt udtryk til en række trendy og bæredygtige styles.

Bag det seje patchwork-univers står en kun 17-årig selvlært designer, som drømmer om at udbrede det smukke, gamle håndværk. I 2023 var hun som den yngste deltager med i tv-programmet "Danmarks næste tøjdesigner".

Alt patchwork i bogen er syet i hånden, og alle kan være med. De 16 opskrifter på blandt andet bæltter, tasker, jeans og kjoler er opdelt i forskellige sværhedsgrader, og det hele er grundigt forklaret i både tekst og billeder. Håndsyet patchwork kan skabes alle steder, så tag gerne dine sekskanter med on-the-go, og begynd at kreere dine egne unikke design.

